

БОЛТЫ С ШЕСТИГРАННОЙ ГОЛОВКОЙ КЛАССА  
ТОЧНОСТИ А

Конструкция и размеры

Hexagon bolts, product grade A.  
Construction and dimensions

ГОСТ  
7805-70

(СТ СЭВ 4727-84)

Дата введения 01.01.72

в части размера «под ключ»  $S = 13$  мм

01.01.73

1. Настоящий стандарт распространяется на болты с шестигранной головкой класса точности А с диаметром резьбы от 1,6 до 48 мм.

Стандарт полностью соответствует СТ СЭВ 4727-84.

**(Измененная редакция, Изм. № 4).**

2. Конструкция и размеры болтов должны соответствовать указанным на чертеже и в табл. 1, 2.

**(Измененная редакция, Изм. № 2 - 6).**

3. Резьба - по [ГОСТ 24705](#). Сбег и недорез резьбы - по [ГОСТ 27148](#). Концы болтов - по [ГОСТ 12414](#).

**(Измененная редакция, Изм. № 5).**

3а. Радиус под головкой - по [ГОСТ 24670](#).

3б. Не установленные настоящим стандартом допуски размеров, отклонений формы и расположения поверхностей и методы контроля - по [ГОСТ 1759.1](#).

3в. Допустимые дефекты поверхности болтов и методы контроля - по [ГОСТ 1759.2](#).

3а - 3в. **(Введены дополнительно, Изм. № 4).**

4. Допускается по соглашению между изготовителем и потребителем изготавливать болты с номинальным диаметром резьбы от 36 до 48 мм с шагом резьбы 2 мм.

**(Измененная редакция, Изм. № 4).**

5. Вариант исполнения головки устанавливает изготовитель.

5а. Допускается изготавливать болты с диаметром гладкой части стержня  $d_1$  приблизительно равным среднему диаметру резьбы.

**(Введен дополнительно, Изм. № 3).**

5б. Допускается для нанесения знаков маркировки изготавливать болты исполнений 1 и 2 с лункой на торцевой поверхности головки с размерами, не снижающими прочность головки, при этом глубина лунки должна быть не более  $0,4 k$ .

**(Введен дополнительно, Изм. № 5).**

6. Технические требования - по [ГОСТ 1759.0](#).

7. **(Исключен, Изм. № 2).**

8. Масса болтов указана в приложении 1.

9. **(Исключен, Изм. № 4).**

12,5 (✓)

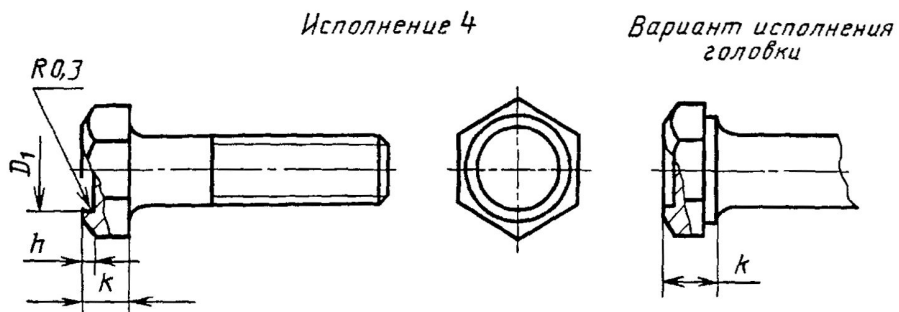
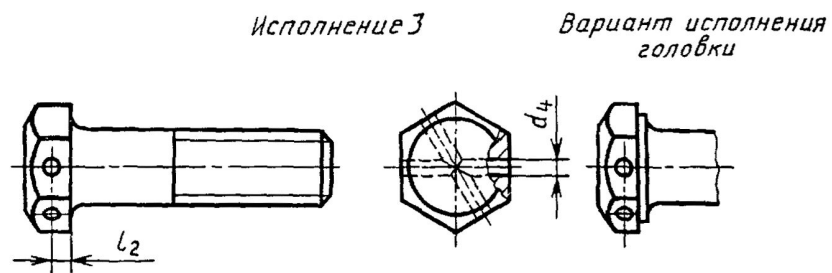
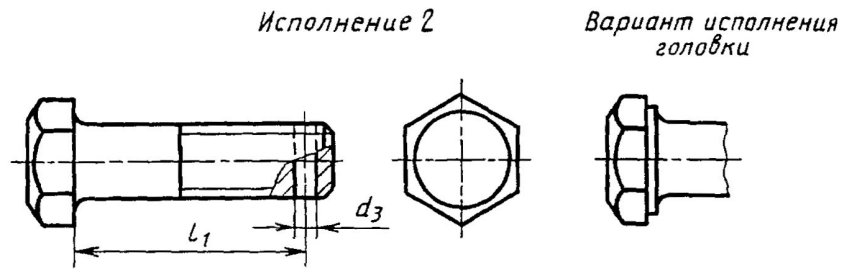
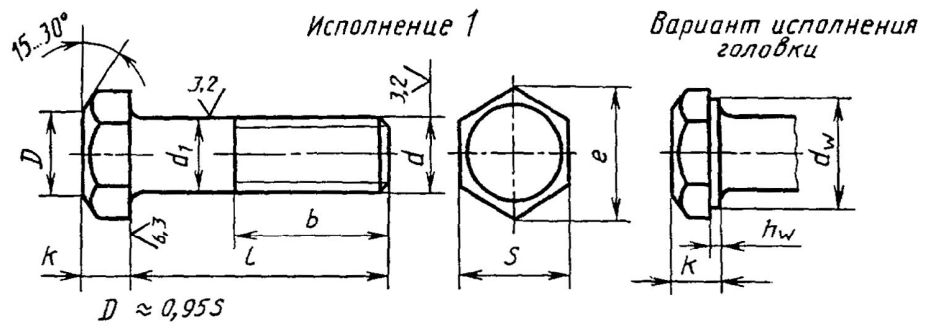

$$D_1 \leq 0,8 S$$
$$h = (0,2 + 0,4) k$$







Длина болта <i>l</i> , мм	Теоретическая масса 1000 шт. болтов, кг ≈, при номинальном диаметре резьбы <i>d</i> , мм																					
	1,6	2	2,5	3	3,5	4	5	6	8	10	12	14	16	18	20	22	24	27	30	36	42	48
14	0,281	0,469	0,787	1,122	1,466	2,181	3,318	5,524	10,850	18,96	27,89	-	-	-	-	-	-	-	-	-	-	-
16	-	0,518	0,864	1,234	1,595	2,368	3,600	5,930	11,570	20,10	29,48	43,98	-	-	-	-	-	-	-	-	-	-
18	-	0,567	0,941	1,344	1,723	2,566	4,062	6,336	12,300	21,23	31,12	46,21	65,54	-	-	-	-	-	-	-	-	-
20	-	-	1,019	1,456	1,852	2,763	4,371	6,742	13,020	22,37	32,76	48,45	68,49	95,81	-	-	-	-	-	-	-	-
22	-	-	1,096	1,567	1,981	2,961	4,679	7,204	13,750	23,51	34,40	50,69	71,44	99,52	-	-	-	-	-	-	-	-
25	-	-	1,211	1,733	2,174	3,257	5,142	7,871	14,840	25,22	36,86	54,05	75,87	105,10	133,3	-	-	-	-	-	-	-
28	-	-	-	1,900	2,367	3,553	5,605	8,537	16,330	26,92	39,32	57,40	80,29	110,60	140,2	-	-	-	-	-	-	-
30	-	-	-	2,011	2,496	3,750	5,913	8,981	17,120	28,52	40,96	59,64	83,24	114,30	144,8	193,0	-	-	-	-	-	-
32	-	-	-	-	-	3,948	6,222	9,426	17,910	29,43	42,59	61,87	86,19	118,00	149,4	198,6	237,0	-	-	-	-	-
35	-	-	-	-	-	4,244	6,685	10,090	19,090	31,28	45,34	65,24	90,62	123,60	156,3	207,0	246,9	340,6	-	-	-	-
38	-	-	-	-	-	4,540	7,147	10,760	20,280	33,18	48,00	68,59	95,04	129,20	163,2	215,4	256,9	353,3	-	-	-	-
40	-	-	-	-	-	4,738	7,456	11,200	21,070	34,36	49,78	71,25	97,99	132,90	167,8	221,0	263,5	361,8	474,8	-	-	-
45	-	-	-	-	-	5,231	8,227	12,310	23,040	37,45	54,22	77,30	105,70	142,10	179,4	235,0	280,1	373,0	500,9	-	-	-
50	-	-	-	-	-	5,725	8,999	13,420	25,020	40,53	58,67	83,35	113,60	152,40	190,9	249,0	296,7	404,1	526,9	834,5	-	-
55	-	-	-	-	-	6,218	8,769	14,530	26,990	43,62	63,11	89,39	121,50	162,40	203,7	263,1	313,3	425,3	553,0	872,1	1304	-
60	-	-	-	-	-	6,712	10,540	15,640	28,970	46,70	67,55	95,44	129,40	172,40	216,0	278,9	329,9	446,5	579,0	909,8	1356	-
65	-	-	-	-	-	-	11,310	16,760	30,940	49,79	71,99	101,50	137,30	182,40	228,4	293,8	348,8	467,7	605,1	947,4	1407	2009
70	-	-	-	-	-	-	12,080	17,870	32,910	52,87	76,44	107,50	145,20	192,40	240,7	308,8	366,5	491,1	631,1	985,0	1458	2076
75	-	-	-	-	-	-	12,850	18,980	34,890	55,96	80,88	113,60	153,10	202,40	253,0	323,7	384,3	513,6	659,7	1023,0	1509	2143
80	-	-	-	-	-	-	13,630	20,090	36,860	59,04	85,33	119,60	161,00	212,40	265,0	338,6	402,1	536,1	687,5	1061,0	1561	2211
85	-	-	-	-	-	-	-	21,200	38,840	62,13	89,77	125,70	168,90	222,40	277,7	353,6	419,8	558,6	715,2	1098,0	1612	2278
90	-	-	-	-	-	-	-	22,310	40,810	65,21	94,20	131,70	176,80	232,40	290,1	368,5	437,6	581,0	743,0	1141,0	1663	2345
95	-	-	-	-	-	-	-	-	42,790	68,30	98,64	137,80	184,70	242,40	302,4	383,4	455,4	603,5	770,8	1181,0	1715	2412
100	-	-	-	-	-	-	-	-	44,760	71,38	103,10	143,80	192,60	252,40	314,7	398,3	473,2	626,0	798,5	1221,0	1766	2479
105	-	-	-	-	-	-	-	-	-	74,47	107,50	149,90	200,50	262,40	327,1	413,3	490,9	648,5	826,3	1261,0	1826	2546
110	-	-	-	-	-	-	-	-	-	77,55	112,00	155,90	208,40	272,30	339,4	428,2	508,7	671,0	854,1	1301,0	1880	2614
115	-	-	-	-	-	-	-	-	-	80,63	116,40	162,00	216,30	282,30	351,8	443,1	526,5	693,5	881,8	1341,0	1934	2690
120	-	-	-	-	-	-	-	-	-	83,72	120,90	168,00	224,20	292,30	364,1	458,1	544,2	716,0	909,6	1381,0	1989	2760
125	-	-	-	-	-	-	-	-	-	86,80	125,30	174,00	232,10	302,30	376,4	473,0	562,0	738,5	937,4	1421,0	2043	2831
130	-	-	-	-	-	-	-	-	-	89,89	129,70	180,10	240,00	312,30	388,8	487,9	579,8	761,0	965,2	1461,0	2098	2903
140	-	-	-	-	-	-	-	-	-	96,06	138,60	192,20	255,80	332,30	413,5	517,8	615,3	806,0	1021,0	1541,0	2207	3045
150	-	-	-	-	-	-	-	-	-	102,18	147,50	204,30	271,60	352,30	438,1	547,6	650,8	850,1	1076,0	1621,0	2315	3187
160	-	-	-	-	-	-	-	-	-	108,38	156,40	216,40	287,40	372,30	462,8	577,5	686,4	895,9	1132,0	1701,0	2424	3329
170	-	-	-	-	-	-	-	-	-	114,58	165,30	228,50	303,20	392,30	487,5	607,4	721,9	940,9	1188,0	1780,0	2533	3471
180	-	-	-	-	-	-	-	-	-	120,68	174,20	240,60	319,00	412,30	512,2	637,2	757,5	985,9	1243,0	1860,0	2642	3614
190	-	-	-	-	-	-	-	-	-	126,88	183,10	252,70	333,80	432,30	536,9	667,1	793,0	1031,0	1299,0	1940,0	2751	3756
200	-	-	-	-	-	-	-	-	-	133,08	191,90	264,70	350,60	452,20	561,5	697,0	828,6	1076,0	1354,0	2020,0	2860	3898

Длина болта <i>l</i> , мм	Теоретическая масса 1000 шт. болтов, кг ≈, при номинальном диаметре резьбы <i>d</i> , мм																					
	1,6	2	2,5	3	3,5	4	5	6	8	10	12	14	16	18	20	22	24	27	30	36	42	48
220	-	-	-	-	-	-	-	-	-	-	209,70	228,90	382,20	492,20	610,9	756,7	899,6	1166,0	1465,0	2180,0	3077	4182
240	-	-	-	-	-	-	-	-	-	-	227,50	313,10	413,80	532,20	660,3	816,4	970,8	1256,0	1576,0	2340,0	3295	4466
260	-	-	-	-	-	-	-	-	-	-	245,20	337,60	445,40	572,20	709,6	876,1	1042,0	1346,0	1687,0	2500,0	3513	4751
280	-	-	-	-	-	-	-	-	-	-	-	361,50	476,90	612,20	759,0	935,9	1113,0	1436,0	1798,0	2660,0	3730	5035
300	-	-	-	-	-	-	-	-	-	-	-	385,70	508,50	652,20	808,3	995,6	1184,0	1526,0	1910,0	2820,0	3948	5319

Для определения массы болтов из других материалов значения массы, указанные в таблице, следует умножить на коэффициенты: 0,356 - для алюминиевых сплавов; 1,080 - для латуни.

**ПРИЛОЖЕНИЕ 1. (Измененная редакция, Изм. № 4).**

Дополнительные требования, отражающие потребности народного хозяйства

Размеры в мм

Номинальный диаметр резьбы $d$		10	12	14	22	Номинальный диаметр резьбы $d$		10	12	14	22	
Размер «под ключ» $S$		17	19	22	32	Размер «под ключ» $S$		17	19	22	32	
Диаметр описанной окружности $e$ , не менее		18,9	21,1	24,5	35,7	Диаметр описанной окружности $e$ , не менее		18,9	21,1	24,5	35,7	
$d_w$ , не менее		15,6	17,4	20,6	30,0	$d_w$ , не менее		15,6	17,4	20,6	30,0	
Длина болта $l$	Теоретическая	10	18,10	-	-	-	Длина болта $l$	85	63,55	91,63	128,20	341,2
	масса 1000	12	19,24	-	-	-	масса 1000	90	66,63	96,06	134,20	356,1
	шт. болтов	14	20,38	29,75	-	-	шт. болтов	95	69,72	100,50	140,30	371,0
	(исполнение	16	21,52	31,34	46,52	-	(исполнение	100	72,80	105,00	146,30	385,9
	1) с крупным	18	22,65	32,98	48,75	-	1) с крупным	105	75,89	109,40	152,40	400,9
	шагом резьбы,	20	23,79	34,62	50,09	-	шагом резьбы,	110	78,97	113,90	158,40	415,8
	кг $\approx$	22	24,93	36,26	53,23	-	кг $\approx$	115	82,05	118,30	164,50	430,7
		25	26,64	38,72	56,59	-		120	85,14	122,80	170,50	445,7
		28	28,34	41,18	59,94	-		125	88,22	127,20	176,50	460,6
		30	29,48	42,82	62,18	180,6		130	91,31	131,60	182,60	475,5
		32	30,85	44,45	64,41	186,2		140	97,48	140,50	194,70	505,4
		35	32,70	47,20	67,78	194,6		150	103,60	149,40	206,80	535,2
		38	34,55	49,86	71,13	203,0		160	109,80	158,30	218,90	565,1
		40	35,78	51,64	73,79	208,6		170	116,00	167,20	231,00	595,0
		45	38,87	56,08	79,84	222,6		180	122,10	176,10	243,10	624,8
		50	41,95	60,53	85,89	236,6		190	128,30	185,00	255,20	654,7
	55	45,04	64,97	91,93	250,7		200	134,50	193,80	267,20	684,6	
	60	48,12	69,41	97,98	266,5		220	-	211,60	291,40	744,3	
	65	51,21	73,85	104,00	281,4		240	-	229,40	315,60	804,0	
	70	54,29	78,30	110,00	296,4		260	-	247,10	339,80	863,7	
	75	57,38	82,74	116,10	311,3		280	-	-	364,00	923,5	
	80	60,46	87,19	122,10	326,2		300	-	-	388,20	983,2	

ПРИЛОЖЕНИЕ 2. (Измененная редакция, Изм. № 6).

ИНФОРМАЦИОННЫЕ ДАННЫЕ

1. РАЗРАБОТАН И ВНЕСЕН Министерством черной металлургии СССР

РАЗРАБОТЧИКИ

И. Н. Недовизий, канд. техн. наук; Б. М. Ригмант; В. И. Мокринский, канд. техн. наук

2. УТВЕРЖДЕН И ВВЕДЕН В ДЕЙСТВИЕ Постановлением Комитета стандартов, мер и измерительных приборов при Совете Министров СССР от 04.03.70 № 270

3. Стандарт полностью соответствует СТ СЭВ 4727-84

4. ВЗАМЕН ГОСТ 7805-62

5. ССЫЛОЧНЫЕ НОРМАТИВНО-ТЕХНИЧЕСКИЕ ДОКУМЕНТЫ

Обозначение НТД, на который дана ссылка	Номер пункта	Обозначение НТД, на который дана ссылка	Номер пункта
<a href="#">ГОСТ 1759.0-87</a>	6	<a href="#">ГОСТ 24670-81</a>	3а
<a href="#">ГОСТ 1759.1-82</a>	3б	<a href="#">ГОСТ 24705-81</a>	3
<a href="#">ГОСТ 1759.2-82</a>	3в	<a href="#">ГОСТ 27148-86</a>	3
<a href="#">ГОСТ 12414-94</a>	3		

6. Ограничение срока действия снято по протоколу № 5-94 Межгосударственного



**Совета по стандартизации, метрологии и сертификации (ИУС 11-12-94)**

- 7. ПЕРЕИЗДАНИЕ (апрель 1998 г.) с Изменениями № 2, 3, 4, 5, 6, утвержденными в феврале 1974 г., марте 1981 г., марте 1985 г., марте 1989 г., июле 1995 г. (ИУС 3-74, 6-81, 6-85, 6-89, 9-95)**